

**CURVA A SALDARE ISO  
BUTT WELD ELBOW ISO**

**90° R=1,5 D**

**AISI304L / AISI 316L  
EN 1.4307 - 1.4404**

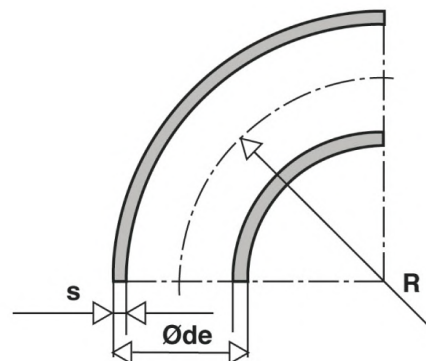

DN	dexs	R	kg/pz
10	17,2x1,5	28	0,02
	17,2x2		0,03
15	21,3x1,5	28	0,03
	21,3x2		0,04
	21,3x2,5		0,05
20	26,9x1,5	29	0,04
	26,9x2		0,06
	26,9x2,5		0,07
25	33,7x1,5	38	0,08
	33,7x2		0,10
	33,7x3		0,12
32	42,4x1,5	48	0,12
	42,4x2		0,15
	42,4x3		0,19
40	48,3x1,5	57	0,16
	48,3x2		0,21
	48,3x3		0,26
50	60,3x1,5	76	0,27
	60,3x2		0,35
	60,3x3		0,53
65	76,1x2	95	0,55
	76,1x3		0,80
80	88,9x2	114	0,78
	88,9x3		1,17
	88,9x4		1,51
100	101,6x2	133	1,20
	101,6x3		3,29
	114,3x2		1,30
125	114,3x3	152	2,10
	114,3x4		4,11
	139,7x2		190
	139,7x2,6		3,08
	139,7x3		3,20
	139,7x4		4,08

DN	dexs	R	kg/pz
150	168,3x2	229	3,00
	168,3x2,6		4,30
	168,3x3		4,60
	168,3x4		5,90
200	219,1x2	305	5,20
	219,1x2,6		4,30
	219,1x3		4,60
	219,1x4		5,90
250	273x2	381	5,20
	273x2,6		10,50
	273x3		12,60
	273x4		16,10
300	323,9x2	457	11,60
	323,9x2,6		15,00
	323,9x3		17,60
	323,9x4		23,00
350	355,6x3	533	22,50
	355,6x4		29,50
400	406,4x3	610	29,60
	406,4x4		38,60
450	457,2x3	686	36,80
	457,2x4		48,90
500	508x3	762	45,40
	508x4		60,40
600	609,6x3	914	65,40
	609,6x4		87,10
	609,6x5		109,0
700	711x4	1070	156,0
	711x5		195,0
800	812x4	1220	156,0
	812x5		195,0

**CURVA A SALDARE METRICA 90° R=1,5 D**  
**BUTT WELD ELBOW METRIC**

**AISI304L / AISI 316L**  
**EN 1.4307 - 1.4404**

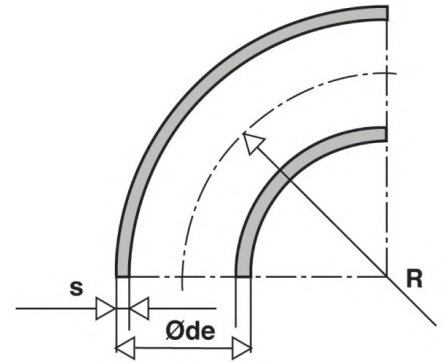

DN	dexs	R	kg/m
15	18x1,5	23	0,02
	20x2	25	0,04
20	23x1,5	25	0,03
	25x2	27,5	0,05
25	28x1,5	32,5	0,05
	30x2	33,5	0,07
32	35x1,5	45	0,08
	35x2		0,11
	38x1,5	45	0,09
	38x2		0,12
40	43x1,5	47,5	0,11
	44,5x2		0,16
50	53x1,5	70	0,22
	54x2		0,287
65	70x2	92	0,47
80	84x2	120	0,90
	86x3		1,40
100	104x2	150	1,20
	106x3		1,80
125	129x2	188	2,00
	131x3		3,00
150	154x2	225	2,60
	156x3		3,90

DN	dexs	R	kg/m
200	204x2	300	4,80
	205x2,5		6,00
	206x3		7,30
250	254x2	375	7,40
	255x2,5		9,20
	256x3		11,0
300	304x2	450	10,70
	305x2,5		16,50
	306x3		22,0
350	354x2	525	14,7
	355x2,5		18,45
	356x3		22,50
400	406x3	600	29,0
	408x4		38,0
450	456x3	675	37,0
	458x4		49,0
500	506x3	750	45,0
	508x4		60,0

**FONDI BOMBATI**  
**END CAPS**

**AISI 304 / AISI 316 L**

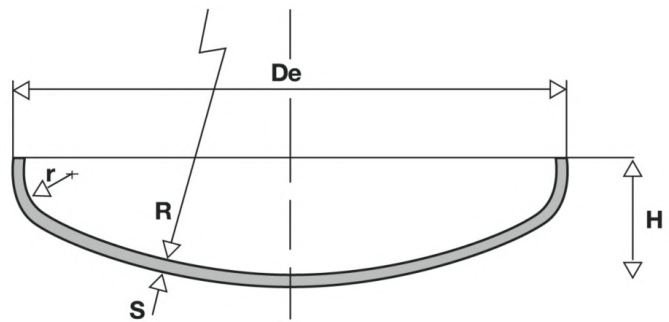

DE	H	s	R=DE	r=DE/10
17,2	13	3	17,2	1,72
21,3	15	3	21,3	2,13
26,9	11	3	26,9	2,69
33,7	13	3	33,7	3,37
42,4	17	3	42,4	4,24
46	16	3	46	4,6
48,3	17	3	48,3	4,83
56	17	3	56	5,6
60,3	21	3	60,3	6,03
71	21	3	71	7,1
76,1	27	3	76,1	7,61
86	21	3	86	8,6
88,9	28	3	88,9	8,89
106	24	3	106	10,6
114,3	31	3	114,3	11,43
131	34	3	131	13,1
139,7	35	3	139,7	13,97
156	41	3	156	15,6
168,3	42	3	168,3	16,83
206	50	3	206	20,6
219,1	50	3	219,1	21,91
256	55	3	256	25,6
273	60	3	273	27,3
306	75	3	306	30,6
323,9	72	3	323,9	32,39
355,6	84	3	355,6	35,56
406,4	90	3	406,4	40,64
508	120	3	508	50,8
609	140	3	609	60,9

**A richiesta diametri e dimensioni diverse.**  
**Other dimensions and grades on request.**

**RACCORDO A "T" A SALDARE**  
**WELDING "T" PIECES**

**AISI 304/AISI 316 L**

**DN ISO**  
**ISO SIZE**

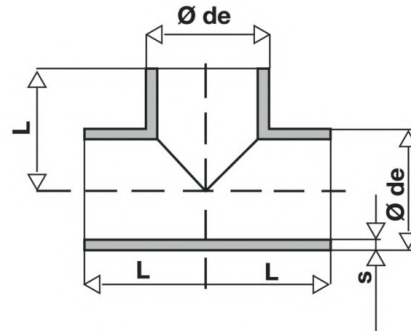

DN	Øde	L	s	2	2,5	3	4	6	kg/pc
10	17,2	50	0,07						
15	21,3	25	0,05	0,06	0,08				
20	26,9	29	0,08	0,10	0,11				
25	33,7	38	0,13	0,17	0,19				
32	42,4	48	0,22	0,27	0,32				
40	48,3	57	0,30	0,37	0,44				
50	60,3	64	0,42	0,52	0,62				
65	76,1	76	0,63	0,79	0,93				
80	88,9	86	0,84	1,04	1,24				
100	114,3	105	1,31	1,64	1,95				
125	139,7	124	1,9	2,37	2,82				
150	168,3	143	2,63	3,28	3,91				
200	219,1	178	4,25	5,30	6,34				
250	273	216	6,41	8,01	9,58	12,72			
300	323,9	254	8,95	11,17	13,37	17,77			
350	355,6	279	10,80	13,48	16,15	21,46			
400	406,4	305		16,74	20,07	26,68			
450	457,2	381		23,91	28,66	38,12			
500	508	762			43,45	57,89	86,36		
600	609,6	864			58,02	77,21	115,39		

**A richiesta diametri e dimensioni diverse.**  
**Other dimensions and grades on request.**

**RACCORDO A "T" A SALDARE**  
**WELDING "T" PIECES**

**AISI 304/AISI 316 L**

**dn metrico**  
**metric size**

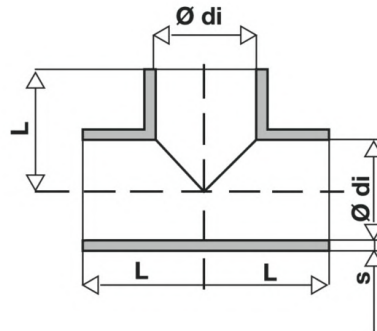

DN	Ødi	L	s	2	2,5	3	4	6	kg/p
50	50	50	0,30			0,45			
65	65	65	0,50			0,75			
80	80	80	0,75	0,94	1,14				
100	100	100	1,17	1,47	1,77				
125	125	125	1,82	2,28	2,75				
150	150	150	2,61	3,27	3,94				
200	200	200	4,63	5,80	6,97				
250	250	250	7,21	9,03	10,86				
300	300	300		12,99	15,61				
350	350	350		17,68	21,22				
400	400	400			27,68	37,00			
450	450	450			35,01	46,78			
500	500	500			43,19	57,70			
600	600	600				82,98	124,88		
700	700	700				112,83	169,73		

**A richiesta diametri e dimensioni diverse.**  
**Other dimensions and grades on request.**

**RIDUZIONI CONICHE A SALDARE concentriche/eccentriche**  
**WELDING REDUCERS concentric/eccentric**

**DN ISO**                    **AISI304L / AISI 316L**  
**ISO SIZE**                **EN 1.4307 - 1.4404**

De	de	L	s	2	3	4
26,9	21,3	38	0,05	0,08		
33,7	26,9	50	0,08	0,13		
33,7	21,3	50	0,07	0,11		
42,4	33,7	50	0,10	0,15		
42,4	26,9	50	0,09	0,14		
42,4	21,3	50	0,09	0,13		
48,3	42,4	64	0,15	0,23		
48,3	33,7	64	0,14	0,21		
48,3	26,9	64	0,13	0,20		
60,3	48,3	76	0,21	0,33		
60,3	42,4	76	0,20	0,31		
60,3	33,7	76	0,19	0,29		
60,3	26,9	76	0,17	0,27		
76,1	60,3	90	0,32	0,48		
76,1	48,3	90	0,29	0,44		
76,1	42,4	90	0,28	0,42		
76,1	33,7	90	0,26	0,39		
88,9	76,1	90	0,38	0,58		
88,9	60,3	90	0,35	0,53		
88,9	48,3	90	0,32	0,49		
88,9	42,4	90	0,31	0,47		
88,9	33,7	90	0,29	0,44		
114,3	88,9	100	0,52	0,79		
114,3	76,1	100	0,49	0,74		
114,3	60,3	100	0,45	0,68		
114,3	48,3	100	0,42	0,64		
139,7	114,3	127	0,82	1,24		
139,7	88,9	127	0,74	1,12		
139,7	76,1	127	0,70	1,06		
139,7	60,3	127	0,65	0,99		
168,3	139,3	140	1,10	1,66		
168,3	114,3	140	1,01	1,52		
168,3	88,9	140	0,92	1,39		
168,3	76,1	140	0,87	1,32		
219,1	168,3	152	1,49	2,25		
219,1	139,7	152	1,39	2,09		
219,1	114,3	152	1,29	1,94		
273	219,1	178	2,22	3,34		
273	168,3	178	1,99	3,00		
273	139,7	178	1,86	2,81		
323,9	273	203	3,06	4,61		
323,9	219,1	203	2,79	4,20		
323,9	168,3	203	2,53	3,81		
355,6	323,9	330		8,52		
355,6	273	330		7,89		
355,6	219,1	330		7,22		
406,4	355,6	355		10,27	13,73	
406,4	323,9	355		9,85	13,17	
406,4	273	355		9,17	12,26	
406,4	219,1	355		8,45	11,30	

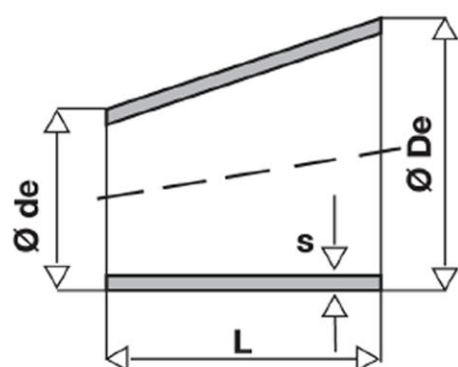
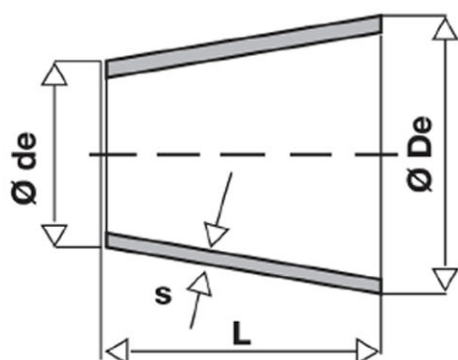

**CARTELLA A SALDARE ISO**  
**WELDING COLLARS ISO**

**AISI304L / AISI 316L**  
**EN 1.4307 - 1.4404**

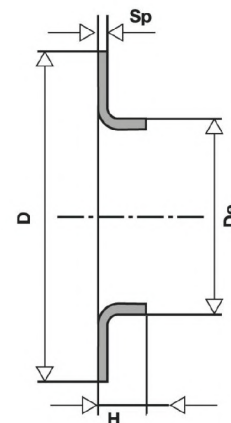

DN	DexSp	D	H	kg/pz
10	17,2x2	43	5	0,02
15	21,3x2	43	5	0,03
	21,3x3	43	5	0,04
20	26,9x2	58	6	0,04
	26,9x3	58	6	0,07
25	33,7x2	68	6	0,06
	33,7x3	68	6	0,09
32	42,4x2	78	8	0,07
	42,4x3	78	8	0,11
40	48,3x2	88	8	0,09
	48,3x3	88	8	0,14
50	60,3x2	102	10	0,12
	60,3x3	102	10	0,18
65	76,1x2	122	10	0,15
	76,1x3	122	10	0,23
80	88,9x2	138	10	0,20
	88,9x3	138	10	0,29
100	114,3x2	158	12	0,23
	114,3x3	158	12	0,35
125	139,7x2	188	15	0,30
	139,7x3	188	15	0,46
	139,7x4	188	15	0,61
150	168,3x2	212	15	0,35
	168,3x3	212	15	0,54
	168,3x4	212	15	0,72
200	219,1x2	268	18	0,52
	219,1x3	268	18	0,79
	219,1x4	268	18	1,05
250	273x2	320	18	0,92
	273x3	320	40	1,40
	273x4	320	40	1,86
300	323,9x2	370	18	1,08
	323,9x3	370	40	1,64
	323,9x4	370	40	3,02

DN	DexSp	D	H	kg/pz
350	355,6x3	430	40	2,24
	355,6x4	430	40	3,02
400	406,4x3	482	45	2,72
	406,4x4	482	45	3,67
450	457,2x3	532	45	3,04
	457,2x4	532	45	4,10
500	508x3	585	50	3,60
	508x4	585	50	4,85
600	609,6x3	685	50	4,26
	609,6x4	685	50	5,74
700	711,2x3	800	50	5,36
	711,2x4	800	50	7,21
	711,2x5	800	50	9,01
800	812,8x4	905	60	9,18
	812,8x5	905	60	11,4
	812,8x6	905	60	13,9
900	914,4x4	1005	60	10,2
	914,4x5	1005	60	12,75
	914,4x6	1005	60	15,6

**CARTELLA A SALDARE METRICA**  
**WELDING COLLARS METRIC**

**AISI304L / AISI 316L**  
**EN 1.4307 - 1.4404**

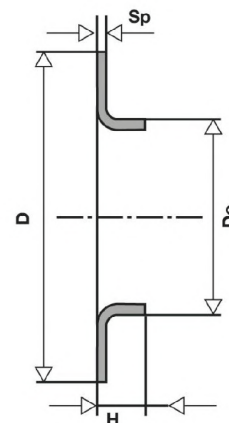

DN	DexSp	D	H	kg/pz
10	16x2	43	5	0,02
15	20x2	43	5	0,03
20	25x2	58	6	0,04
25	28x2	68	6	0,08
	30x2	68	8	0,08
32	38x2	78	8	0,11
40	40x2	88	8	0,11
50	54x2	102	10	0,12
65	70x2	122	10	0,16
80	84x2	138	12	0,19
100	104x2	158	12	0,24
	106x3	158	13	0,35
125	129x2	188	15	0,32
	131x3	188	16	0,47
150	154x2	212	18	0,38
	156x3	212	19	0,56
200	204x2	268	20	0,54
	206x3	268	21	0,80
250	254x2	320	24	0,94
	256x3	320	40	1,6
300	304x2	370	24	1,12
	306x3	370	40	1,70
	308x4	370	40	2,19
350	354x2	430	24	1,35
	356x3	430	40	2,24
	358x4	430	40	3,02
400	406x3	482	45	2,72
	408x4	482	45	3,67
450	456x3	532	45	3,04
	458x4	532	45	4,10
500	506x3	585	50	3,60
	508x4	585	50	4,85

**CARTELLA A BORDO ALTO**  
**WELDING COLLARS LONG NECK**

**AISI304L / AISI 316L**  
**EN 1.4307 - 1.4404**

**DN ISO**  
**ISO SIZE**

De	D	H	sp
48,3	88	25	3
60,3	102	25	3
76,1	122	25	3
88,9	138	29	3
114,3	158	33	3
139,7	188	36	3
168,3	212	37	3
219,1	268	41	3

**DN metrico**  
**metric size**

Di	D	H	sp
50	102	25	3
65	122	25	2,5
80	138	29	3
100	158	36	3
125	188	39	3
150	212	39	3
200	268	41	3

